

開 催 要 項

1. 主催 長崎県ラグビーフットボール協会
2. 共催 長崎南ロータリークラブ
3. 主管 長崎県ラグビーフットボール協会中学委員会

4. 日程及びグラウンド

平成28年9月3日(土) <長崎市宮松山ラグビー・サッカー場> 9:00開会式、9:30試合開始、16:10試合終了
8:30監督会議

平成28年9月4日(日) <長崎市宮松山ラグビー・サッカー場> 9:00試合開始
閉会式 15:40予定

5. 大会役員

大会会長	衛藤 正雄
大会副会長	海部 清治、山口 憲雄、西野 顕久
大会委員長	松本 浩
競技委員長	二見 玲雄
競技委員	藤本 薫、石丸 智規、江口 賢司、潁川 勝、平山 淳、 田崎 良蔵、宮田 広明、尾田 祐介、出田 雄大
医務委員長	衛藤 正雄
医務委員	医務委員長に依頼
記録委員長	本多 輝大
記録委員	江添 大輔
審判長	岡崎 天一
審判副委員長	吉原 崇宏
審判委員	審判長に依頼

6. 競技規則

- (1) 平成28年度(財)日本ラグビーフットボール協会7人制競技規則による。
- (2) 試合時間はすべて7分ハーフとする。ハーフタイムは2分とする。
- (3) 大会期間中の試合において、各チーム参加登録選手全員を試合に参加させること。(途中交代も可)
- (4) 予選リーグの順位は次の要領で決定する。
①勝ち点(勝3点・分1点・負0点) ②得失点差 ③抽選
- (5) 決勝トーナメントで同点の場合は次の要領で上位進出チーム、順位を決定する
①トライ数の多いチーム。②トライ後のゴール→PG→DGの順で数が多いチーム。
③ファーストポイントをあげたチーム。④抽選
トライ数、ゴール数ともに同じ場合は抽選により、次の試合への出場権を決定する。
- (6) その他については大会申し合わせ事項による。

7. 競技方法

競技は1日目と2日目に予選プールを行い、2日目に決勝トーナメントを実施する。
なお決勝トーナメントは予選プールの成績により1位～4位に振り分ける。

8. 参加資格

- (1) 各県のラグビーフットボール協会に登録しているチームおよび選手であること。
- (2) 1チーム7名以上、13名以内とし、同じチームから複数チームを出しても構わない。
- (3) 上記の人数に満たない同士の合同チームを認める。

9. 表彰

- (1) 1位トーナメント優勝チーム・準優勝チームを表彰する。

10. 参加申込 (1)参加申込書の提出はプリントアウトして9月3日に本部へ提出。
(2)全チームの指導者にレフリーを行ってもらいます。
参加申込書の所定の欄に必ず氏名を記入してください。(参加チーム1チームにつき1名以上。)
※レフリー割り当てのゲームを明記しています。チームから出せない場合は、
責任を持って他のチームに交渉してください。
(3)アシスタントレフリーは当該チームから1名出してください(生徒不可)。
チームから出せない場合は、責任を持って他のチームに交渉してください。

問い合わせ先 長崎県ラグビーフットボール協会 中学委員会 (Eメール)

連絡先 19810907reo@gmail.com

二見 玲雄 090-9793-1325

予選

プールA	長崎A	長与A	島原A	三和A	勝ち点	得失点	順位
長崎A		1	9	17			
長与A			21(2日目)	13			
島原A				5			
三和A							

プールB	長崎B	岩屋	大村A	川副	勝ち点	得失点	順位
長崎B		2	10	18			
岩屋			22(2日目)	14			
大村A				6			
川副(佐賀)							

プールC	長崎C	島原B	時津	小江原	勝ち点	得失点	順位
長崎C		3	11	19			
島原B			23(2日目)	15			
時津				7			
小江原							

プールD	長与B	三和B	大村B	ゆのき	勝ち点	得失点	順位
長与B		4	12	20			
三和B			24(2日目)	16			
大村B				8			
ゆのき							

※数字は試合順を表す

<決勝トーナメント>

試合時間 : 7分ハーフ

1位トーナメント

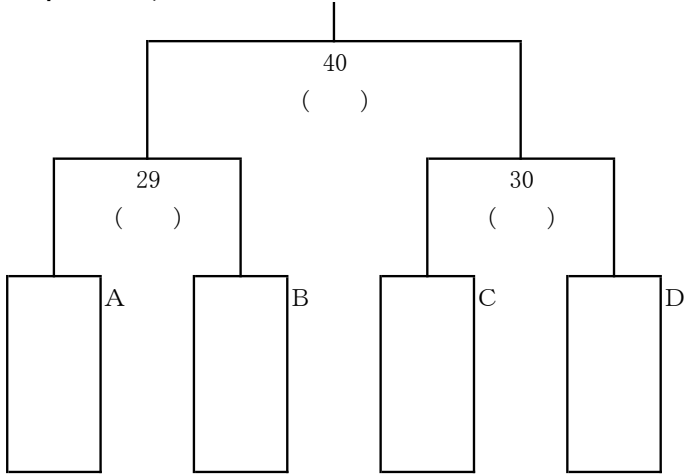

2位トーナメント

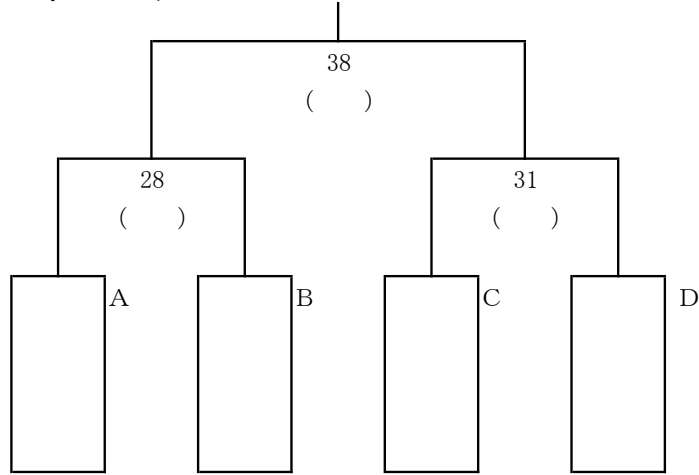

3位トーナメント

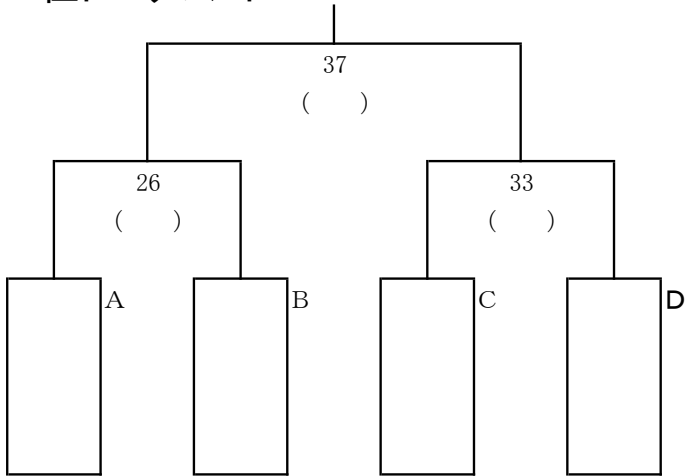

4位トーナメント

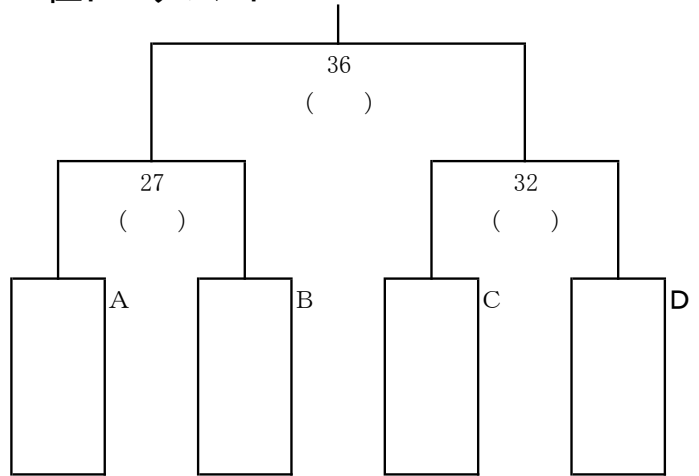

29の敗者は34試合目に vs南山
30の敗者は35試合目に vs佐賀Jr
39試合目はエキシビジョン

試合番号 KO時刻 終了予定時刻 野球場側 道路側 Ref 備考

試合番号	KO時刻	終了予定時刻	野球場側	道路側	Ref	備考	
9月3日	1	9:30	9:48	長崎A	長与A	小江原	
	2	9:50	10:08	長崎B	岩屋	ゆのき	
	3	10:10	10:28	長崎C	島原B	長与A	
	4	10:30	10:48	長与B	三和B	岩屋	
	5	10:50	11:08	島原A	三和A	長崎C	
	6	11:10	11:28	大村A	川副	長与B	
	7	11:30	11:48	時津	小江原	三和A	
	8	11:50	12:08	大村B	ゆのき	川副	
	9	12:10	12:28	長崎A	島原A	島原B	
	10	12:30	12:48	長崎B	大村A	三和B	
	11	12:50	13:08	長崎C	時津	長崎A	
	12	13:10	13:28	長与B	大村B	長崎B	
	13	13:30	13:48	長与A	三和A	島原A	
	14	13:50	14:08	岩屋	川副	大村A	
	15	14:10	14:28	島原B	小江原	時津	
	16	14:30	14:48	ゆのき	三和B	大村B	※ベンチが入れ替わっています。ご注意ください。
	17	14:50	15:08	長崎A	三和A	岩屋	
	18	15:10	15:28	長崎B	川副	長与A	
	19	15:30	15:48	長崎C	小江原	島原A	
	20	15:50	16:08	長与B	ゆのき	時津	

試合番号	KO時刻	終了予定時刻	野球場側	道路側	Ref	備考	
9月4日	21	9:00	9:18	長与A	島原A	長崎A	
	22	9:20	9:38	岩屋	大村A	長崎B	
	23	9:40	9:58	島原B	時津	長与B	
	24	10:00	10:18	三和B	大村B	小江原	(予選最終戦)
	25	10:20	10:38	南山	佐賀Jr	三和A	エキシビジョン
	26	10:40	10:58				3位トーナメント1回戦-①
	27	11:00	11:18				4位トーナメント1回戦-①
	28	11:20	11:38				2位トーナメント1回戦-①
	29	11:40	11:58				1位トーナメント1回戦-①
	30	12:00	12:18				1位トーナメント1回戦-②
	31	12:20	12:38				2位トーナメント1回戦-②
	32	12:40	12:58				4位トーナメント1回戦-②
	33	13:00	13:18				3位トーナメント1回戦-②
	34	13:20	13:38	南山	29負チーム		エキシビジョン
	35	13:40	13:58	佐賀Jr	30負チーム		エキシビジョン
	36	14:00	14:18				4位トーナメント決勝
	37	14:20	14:38				3位トーナメント決勝
	38	14:40	14:58				2位トーナメント決勝
	39	15:00	15:18	佐賀Jr			エキシビジョン※相手は26~33のいずれかの敗者チーム(29と30除く)
	40	15:20	15:38				1位トーナメント決勝